



Bernd Unrecht | lights



Bernd Unrecht | lights

BU

Bernd Unrecht | lights

Gestalten im Licht.
/ shapes in the light.

INDEX

S. 6 - 7 ÜBER DAS UNTERNEHMEN / about the company
MOTIVATION / motivation
QUALITÄTSANSPRUCH / our concern with quality

ADJUST S-3 S. 8 - 15	ADJUST S-6 S. 8 - 15	ADJUST S-12 S. 8 - 15	ADJUST S-1 S. 16 - 19	ADJUST S-3x1 S. 16 - 19	ADJUST SH-6 S. 20 - 23	3x3 MACH9 S S. 24 - 27
Gravity S S. 28 - 29	Wing S S. 30 - 31	Hang Loose S S. 32 - 33	Mascolino S S. 44 - 45	Flip-LED 3-S S. 48 - 49	Flip-Led W S. 46 - 47	Cross Lines CW S. 34 - 35
Cross Lines S-18 S. 36 - 39	Cross Lines S-27 S. 36 - 39	Cross Lines S-60 S. 36 - 39	Cross Lines S-80 S. 36 - 39	Cross Lines S-100 S. 36 - 39		
Cross Lines CW S. 34 - 35	Cross Lines C-60 S. 40 - 41	Cross Lines C-80 S. 40 - 41	Cross Lines C-100 S. 40 - 41			
Vice Versa T S. 50 - 51	Artus T S. 52 - 53	Mascolino TL/T S. 54 - 55	Cross Lines T-18/T-27 S. 42 - 43	Mr. Straight F S. 56 - 57	Flamingo F S. 58 - 59	

S. 60 SYMBOLE / symbols
SCHIRME / shades



Bernd Unrecht

ÜBER DAS UNTERNEHMEN

Das Unternehmen Bernd Unrecht lights entwirft, produziert und vertreibt seit seinem Gründungsjahr 2005 dekorative Wohnraumleuchten in zeitlos-klassischer und eleganter Formensprache. Besonderen Wert legen wir bei unseren kunstvollen Leuchtobjekten auf hohe Lichtqualität, eigenständiges Design, Langlebigkeit und qualitativ hochwertige Verarbeitung. Alle Leuchten von Bernd Unrecht lights erfüllen nicht nur ihre Funktion der Beleuchtung, sondern unterstützen und heben die Atmosphäre, schaffen Wohnlichkeit und ein stilvolles Ambiente - getreu dem Credo von Bernd Unrecht "Licht ist Wärme und Sehnsucht".

/ about the company

Since its inception in the year 2005, the company Bernd Unrecht lights has been designing, making and selling decorative lighting fixtures for homes, with a timeless classical approach and elegance of form. In all our tastefully and artistically designed lighting fixtures, we assign a special value to high quality of illumination, independent and original design, longevity and high grade of workmanship. All the lights made by Bernd Unrecht lights not only do justice to their primary function of providing illumination, but also augment and enhance the atmosphere, creating a unique sense of cosiness and a stylish ambience, true to the credo of Bernd Unrecht "light means warmth and longing".

MOTIVATION

Was wäre die Welt ohne Licht?

Licht erhellt Räume, erzeugt Schatten, gibt den Objekten eine Kontur, schafft Stimmung und Atmosphäre, manchmal bedrohlich, manchmal heiter und lebendig. Man stelle sich eine Großstadt, wie New York oder Hong Kong und ihr farbenprächtiges, pulsierendes Lichtspiel in der Nacht vor. Oder im Gegensatz dazu eine kleine Kirche oder Grotte, die nur mit der Flamme einer kleinen Kerze den Inbegriff von Stille und Kontemplation darstellt. Genau diese Vielseitigkeit, Vitalität und Poesie des Lichts ist es, die sich in den Entwürfen von Bernd Unrecht lights widerspiegelt.

/ motivation

What would the world be without light?

Light illuminates spaces, creating shadows, giving objects a contour, creating mood and atmosphere, sometimes threatening, sometimes cheerful and lively. Just imaging a huge city like New York or Hong Kong and its colourful, pulsating play of light after sundown. Or, in contrast to this, a small church or grotto capturing the essence of tranquillity and contemplation through the flame of a small candle. It is precisely this many-sided quality, vitality and poetry of light that is captured in the designs created by Bernd Unrecht lights.

UNSER QUALITÄTSANSPRUCH

Lange und gleichbleibende Freude an den Leuchten von Bernd Unrecht lights sind unser Anspruch und unsere Herausforderung. Dies gewährleisten wir durch höchste Qualitätsmaßstäbe, die wir sowohl am Design, als auch an den Materialien und der Verarbeitung ansetzen. Hohe handwerkliche Tradition, umweltschutzgerechte Produktion und die "Liebe zum Detail" sind von besonderer Bedeutung für unser Unternehmen und unsere Leuchtobjekte. Diesen Grundsätzen tragen wir unter anderem dadurch Rechnung, in dem wir unsere hochwertigen Leuchten ausschließlich in Europa produzieren.

/ our concern with quality

We at Bernd Unrecht lights strive to provide long-lasting and undiminished joy in the lights we design and create, and also see this as our main challenge. We ensure this through our very high quality standards, which are applied stringently, both at the design level as well as to the choice of materials used and their processing. A refined tradition of craftsmanship, environment friendly production techniques and a certain "love of detail" are especially important in our company, and in our lighting fixtures. And we adhere to these basic tenets by ensuring that our high quality lights are made exclusively in Europe.

Adjust S

Hängeleuchten / suspended lamps
 Design: Bernd Unrecht, 2014

Die flachen OLED-Lichtkacheln der Leuchtserie "Adjust" senden blendfreies und samtiges Licht in ihre Umgebung. Wie die Flügel eines Satelliten schweben sie im Raum, sie lassen sich spielerisch in verschiedene Richtungen um ein Kugelgelenk drehen: einmal nach innen, einmal nach außen.

/ The "Adjust" series of flat OLED light panels emit glare-free and diffuse light into their surroundings. Floating in the room like the weightless panels of a satellite, they can be turned in different directions on a ball joint for playful effects: now inwards, now outwards.

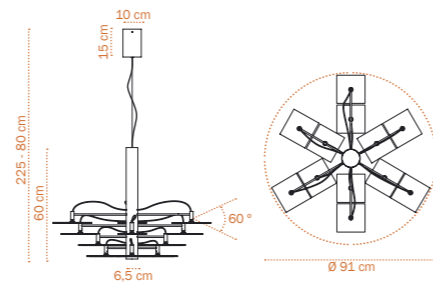
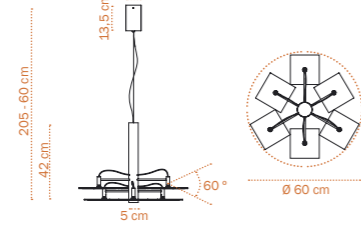
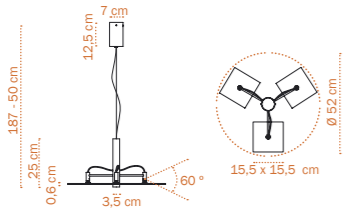

Adjust S-3 OLED

- S-3 OLED-Hängeleuchte mit 3 verstellbaren OLED-Leuchtarmen, höhenverstellbar durch Seilstopper, Kugelgelenke: Chrom glänzend; Aluminium, Stahl, pulverbeschichtet,
- NE Farbe: SCHWARZ; KABEL: SCHWARZ
- OLED LEDs: ~ 800 lumen, dimmbar
- S-3 / OLED-suspended lamp with 3 adjustable lighting-arms, height adjustable by wire stopper, hinges: Chrome shiny; aluminium, steel: powder-coated, color: BLACK, cables: BLACK
- NE LEDs: ~ 800 lumens, dimmable

Adjust S-6 OLED

- S-6 OLED-Hängeleuchte mit 6 verstellbaren OLED-Leuchtarmen, höhenverstellbar durch Seilstopper, Kugelgelenke: Chrom glänzend; Aluminium, Stahl, pulverbeschichtet,
- NE Farbe: SCHWARZ; KABEL: SCHWARZ
- OLED LEDs: ~ 1600 lumen, dimmbar
- S-6 / OLED-suspended lamp with 6 adjustable lighting-arms, height adjustable by wire stopper, hinges: Chrome shiny; aluminium, steel: powder-coated, color: BLACK, cables: BLACK
- NE LEDs: ~ 1600 lumens, dimmable

Adjust S-12 OLED

- S-12 OLED-Hängeleuchte mit 12 verstellbaren OLED-Leuchtarmen, höhenverstellbar durch Seilstopper, Kugelgelenke: Chrom glänzend; Aluminium, Stahl, pulverbeschichtet,
- NE Farbe: SCHWARZ; KABEL: SCHWARZ
- OLED LEDs: ~ 3200 lumen, dimmbar
- S-12 / OLED-suspended lamp with 12 adjustable lighting-arms, height adjustable by wire stopper, hinges: Chrome shiny; aluminium, steel: powder-coated, color: BLACK, cables: BLACK
- NE LEDs: ~ 3200 lumens, dimmable

Lichtquelle / light source:



OLED-Panel*, warm-weiß, dimmbar (Konstantstrom 600mA: 1-10 V, Poti, Taster), CRI 87, Panelgröße: 14 x 14 cm, Leuchtbereich: 12,9 x 12,9 cm, ~ 3000 Kelvin, 3000 cd/m², Lebensdauer: ~ 24.000 h, pro Panel: ~ 265 lumen / Verbrauch: ~ 3 W
 / OLED-panel*, warm-white, dimmable (constant current 600mA: 1-10 V, Pot, push-dimmer), CRI 87, panel-size: 14 x 14 cm, luminance area: 12,9 x 12,9 cm, ~ 3000 Kelvin, 3000 cd/m², life time: ~ 24.000 h, per panel: ~ 265 lumens / consumption: ~ 3 W



Leuchte / suspended lamp

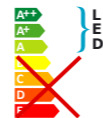

Bestell-codes / order codes:
 AD-S-3-NE / AD-S-6-NE / AD-S-12-NE

(Diese Leuchte enthält eingebaute OLED-Lampen. Die *OLEDs in der Leuchte können nur vom Hersteller ausgetauscht werden.)
 (This lighting fixture contains built-in OLEDs. The *OLEDs of this lighting fixture are replaceable only by the manufacturer.)

OLED



ADJUST S-3

OLED



OLED



OLED





Adjust S

Hängeleuchten / suspended lamps
 Design: Bernd Unrecht, 2014

Filigran und dünn, reduziert auf seine Funktionen weiches Licht zu spenden und spielerisch in unterschiedliche Richtungen zu lenken. Das zeichnet die "Adjust"-Leuchten aus. Mit den blendfreien OLED-Lichtkacheln lassen sich viele Stimmungen erzeugen: einmal völlig gerade, einmal völlig schräg.

/ Thin and elegant, reduced to their essential function of providing soft light and easily directed in different directions. That is the appeal of the "Adjust" lighting fixtures. The OLED light panels can be used to create many moods: now horizontal, now oblique.



OLED



Adjust-S-1 OLED

- S-1 OLED-Hängeleuchte mit einem kippbarem OLED-Panel,
- S-3x1 mit jeweils drei kippbaren OLED-Panels, Gelenk: Chrom glänzend; Aluminium, Stahl, pulverbeschichtet, Farbe: SCHWARZ, Kabel: Farbe: SCHWARZ
- NE OLED: ~ 265 lumen, dimmbar¹
- S-1 / OLED-suspended lamp with one tiltable OLED-panel,
- S-3x1 with three tiltable OLED-panels hinge: Chrome shiny; aluminium, steel: powder-coated, color: BLACK, cable: color: BLACK
- NE OLED: ~ 265 lumens, dimmable¹

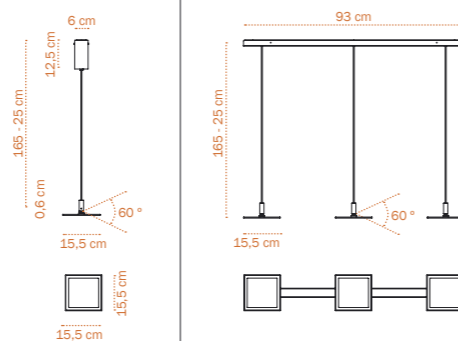

Lichtquelle / light source:

OLED

OLED-Panel*, warm-weiß, CRI 90, ~ 3000 Kelvin, 3000 cd/m², dimmbar² (Konstantstrom 600mA: 1-10 V, Poti, Taster), Panelgröße: 14 x 14 cm, Leuchtbereich: 12,9 x 12,9 cm, Lebensdauer: ~ 24.000 h, pro Panel: ~ 265 lumen / Verbrauch: ~ 3 W / OLED-panel*, warm-white, CRI 90, ~ 3000 Kelvin, 3000 cd/m², dimmable² (constant current 600mA: 1-10 V, Pot, push-dimmer), panel-size: 14 x 14 cm, luminance area: 12,9 x 12,9 cm, life time: ~ 24.000 h, per panel: ~ 265 lumens / consumption: ~ 3 W

CE IP 20 OLED

Leuchte / suspended lamp



SCHWARZ / BLACK



Bestell-codes / order codes:
 AD-S-1-NE / AD-S-3x1-NE

(Diese Leuchte enthält eine eingebaute OLED-Lampe. Die *OLED in der Leuchte kann nur vom Hersteller ausgetauscht werden.)
 (This lighting fixture contains a built-in OLED. The *OLED of this lighting fixture is replaceable only by the manufacturer.)



OLED

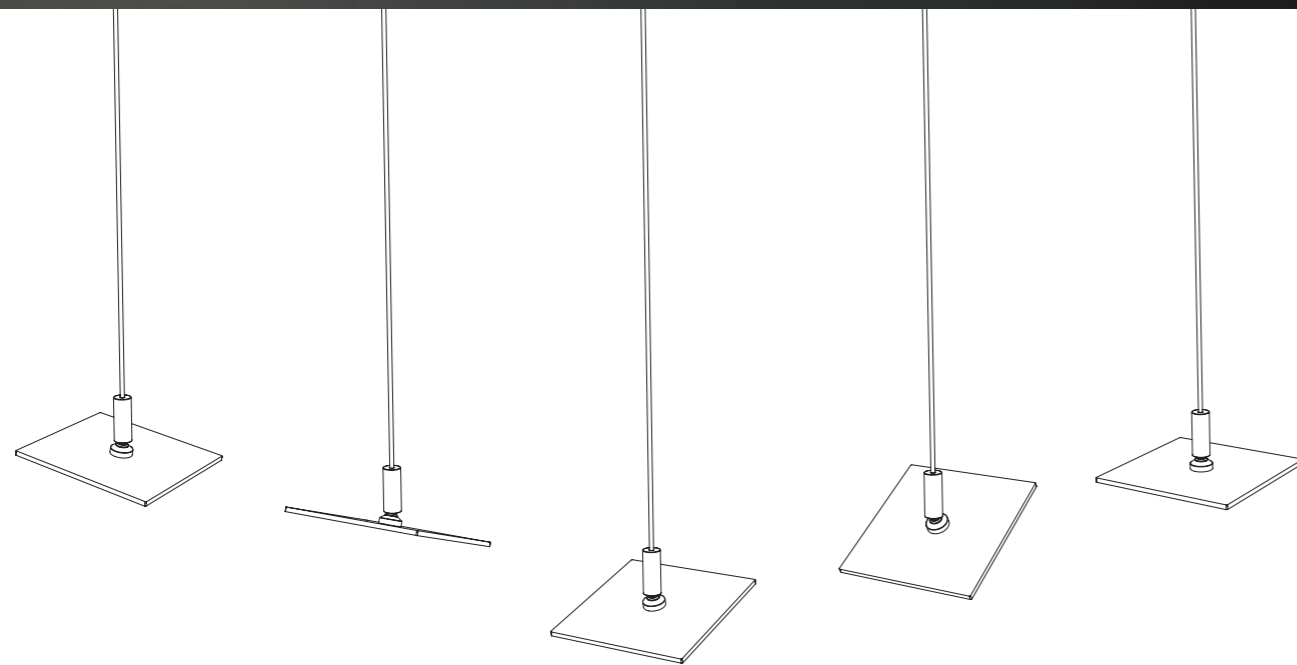

OLED



Adjust SH-6 OLED

Hängeleuchte / suspended lamp
Design: Bernd Unrecht, 2016

Filigran und dünn, reduziert auf seine Funktionen weiches Licht zu spenden und spielerisch in unterschiedliche Richtungen zu lenken. Das zeichnet die "Adjust"- Leuchten aus. Mit den blendfreien OLED-Lichtkacheln lassen sich viele Stimmungen erzeugen: einmal völlig gerade, einmal völlig schräg.

/ Thin and elegant, reduced to their essential function of providing soft light and easily directed in different directions. That is the appeal of the "Adjust" lighting fixtures. The OLED light panels can be used to create many moods: now horizontal, now oblique.



OLED

Adjust-SH-6 OLED

- SH-6 OLED-Hängeleuchte mit sechs kippbaren OLED-Panels, Gelenk: Chrom glänzend; Aluminium, Stahl, pulverbeschichtet,
- NE Farbe: SCHWARZ, Kabel: Farbe: SCHWARZ
- OLED OLED: ~ 1600 lumen, dimmbar¹
- SH-6 / OLED-suspended lamp with six tiltable OLED-panels, hinge: Chrome shiny; aluminium, steel: powder-coated,
- NE color: BLACK, cable: color: BLACK
- OLED OLED: ~ 1600 lumens, dimmable¹

CE IP 20 OLED

Adjust SH-6

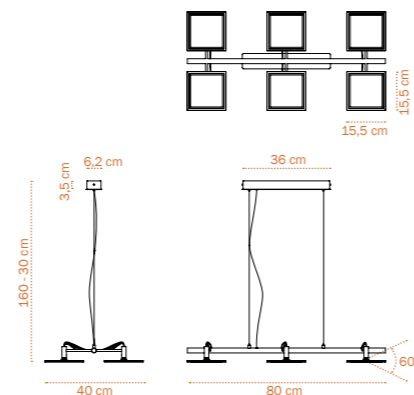

Lichtquelle / light source:

OLED

OLED-Panel*, warm-weiß, CRI 87, ~ 3000 Kelvin, 3000 cd/m², dimmbar¹ (Konstantstrom 600mA: 1-10 V, Poti, Taster), Panelgröße: 14 x 14 cm, Leuchtbereich: 12,9 x 12,9 cm, Lebensdauer: ~ 24.000 h, pro Panel: ~ 265 lumen / Verbrauch: ~ 3 W / OLED-panel*, warm-white, CRI 87, ~ 3000 Kelvin, 3000 cd/m², dimmable¹ (constant current 600mA: 1-10 V, Pot, push-dimmer), panel-size: 14 x 14 cm, luminance area: 12,9 x 12,9 cm, life time: ~ 24.000 h, per panel: ~ 265 lumens / consumption: ~ 3 W

Leuchte / suspended lamp

SCHWARZ / BLACK



Bestell-code / order code:
AD-SH-6-NE

(Diese Leuchte enthält eine eingebaute OLED-Lampe. Die *OLED in der Leuchte kann nur vom Hersteller ausgetauscht werden.)
(This lighting fixture contains a built-in OLED. The *OLED of this lighting fixture is replaceable only by the manufacturer.)





3x3 MACH 9 S-OLED

Hängeleuchte / suspended lamp
 Design: Bernd Unrecht, 2012

Alle guten Dinge sind 3, ...oder?! Mit den beweglichen Leuchtarmen der "3x3 MACH 9" lassen sich viele geometrische Strukturen bilden. Wie die Blätter einer Pflanze den Stengel umkreisen, bilden die Arme die Form einer Spirale.

/ Good things come in threes, ...right?! Many geometric forms can be created by the moveable lighting arms of the "3x3 MACH 9". Just like the leaves of a plant revolve the stem, composes the arms the form of a helix.



OLED

3x3 MACH 9 S

- S OLED-Hängeleuchte, dimmbar
Neun verstellbare OLED-Leuchtarme, höhenverstellbar durch Seilstopper,
- BI Aluminium, Stahl, pulverbeschichtet, Farbe: WEISS
- OLED 9x OLEDs, insgesamt ~ 675 lumen bei 11,5 Watt,

- S / OLED-suspended lamp, dimmable
Nine adjustable OLED-lighting-arms, height adjustable by wire stoppers,
- BI aluminium, steel: powder-coated, color: WHITE
- OLED 9x OLEDs, overall ~ 675 lumens at 11,5 Watt

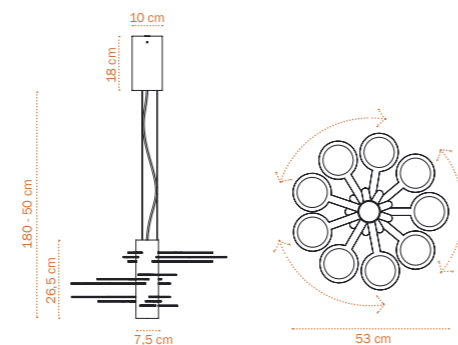

<p>OLED</p>	<p>Lichtquelle / light source: OLED-Panel***, warm-weiß, ~ 3000 Kelvin, 3000 cd/m², dimmbar (Konstantstrom 150mA: 1-10 V, Poti, Taster), CRI 90, Leuchtbereich: Ø 100 mm, Lebensdauer: ~ 40.000 h, pro OLED-Panel: ~ 75 lumen / Verbrauch: 1,28 W / OLED-panel***, warm-white, ~ 3000 Kelvin, 3000 cd/m², dimmable (constant current 150mA: 1-10 V, Pot, push-dimmer), CRI 90, luminance area: Ø 100 mm, life time: ~ 40.000 h, per OLED-panel: ~ 75 lumens / consumption: 1,28 W</p>	<p>CE IP 20 OLED</p>	<p></p>
	<p>Leuchte / suspended lamp</p> <p></p> <p>WEISS / WHITE</p>		
<p>Bestell-code / order code: MACH-S-BI</p>		<p>(Diese Leuchte enthält eingebaute OLED-Lampen. Die **OLEDs in der Leuchte können nur vom Hersteller ausgetauscht werden.) (This lighting fixture contains built-in OLEDs. The **OLEDs of this lighting fixture are replaceable only by the manufacturer.)</p>	



OLED



Gravity S-OLED

Hängeleuchte - Projektleuchte - Sonderanfertigung - Einzelstück
 / suspended lamp - custom-made product

Designprojekt / designproject: Bernd Unrecht, 2011

Mittels fünf verstellbarer Magnete und Seile lassen sich bei der "GRAVITY"-Leuchte fast unendlich viele Formen gestalten. Einschränkungen gibt es nur durch die Abhängigkeiten der einzelnen Dreiecke untereinander und der natürlichen Schwerkraft.

/ Using five adjustable magnets and wires, an almost endless variety of shapes can be created with the "GRAVITY" light. The only limitations are the dependencies of individual triangles on one another and the natural gravity.

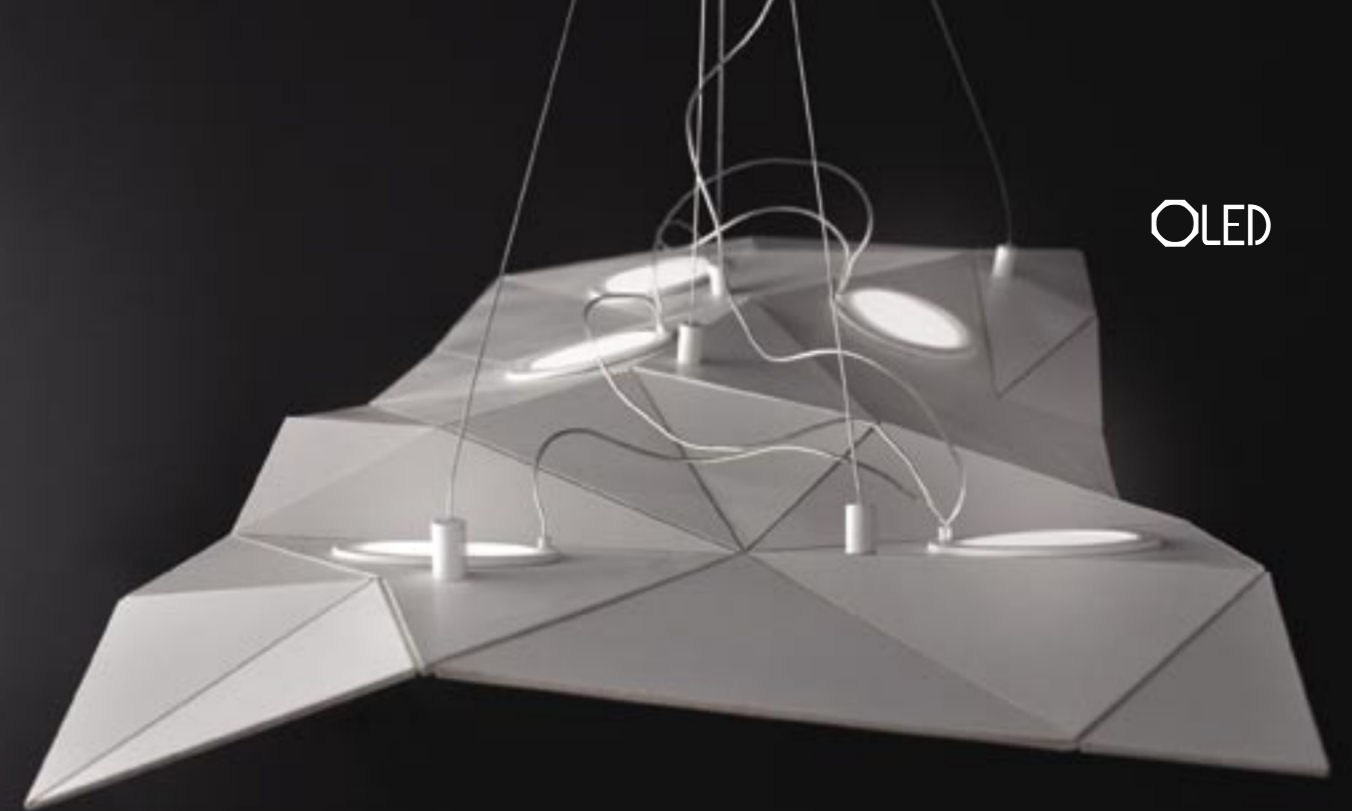
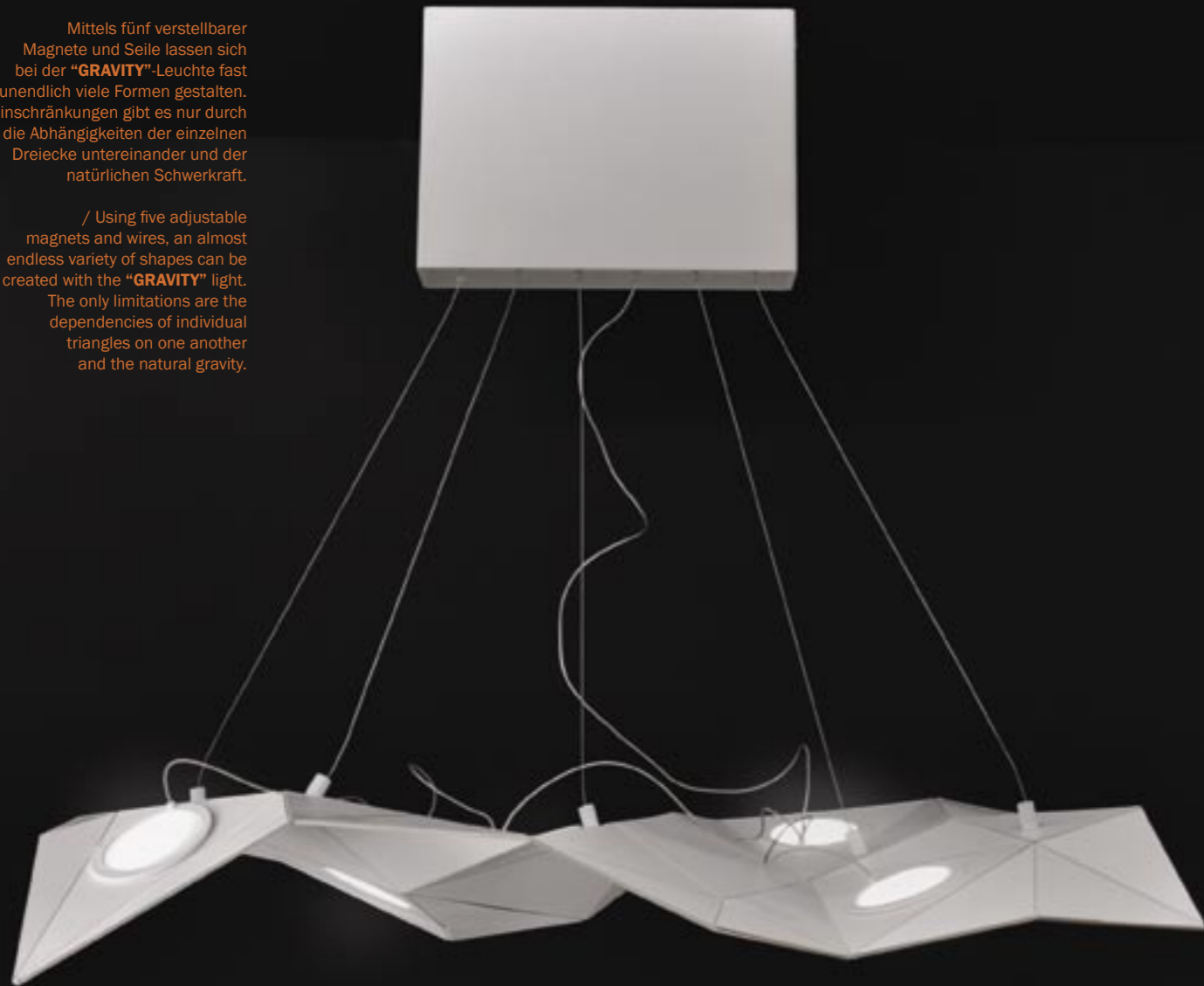

OLED

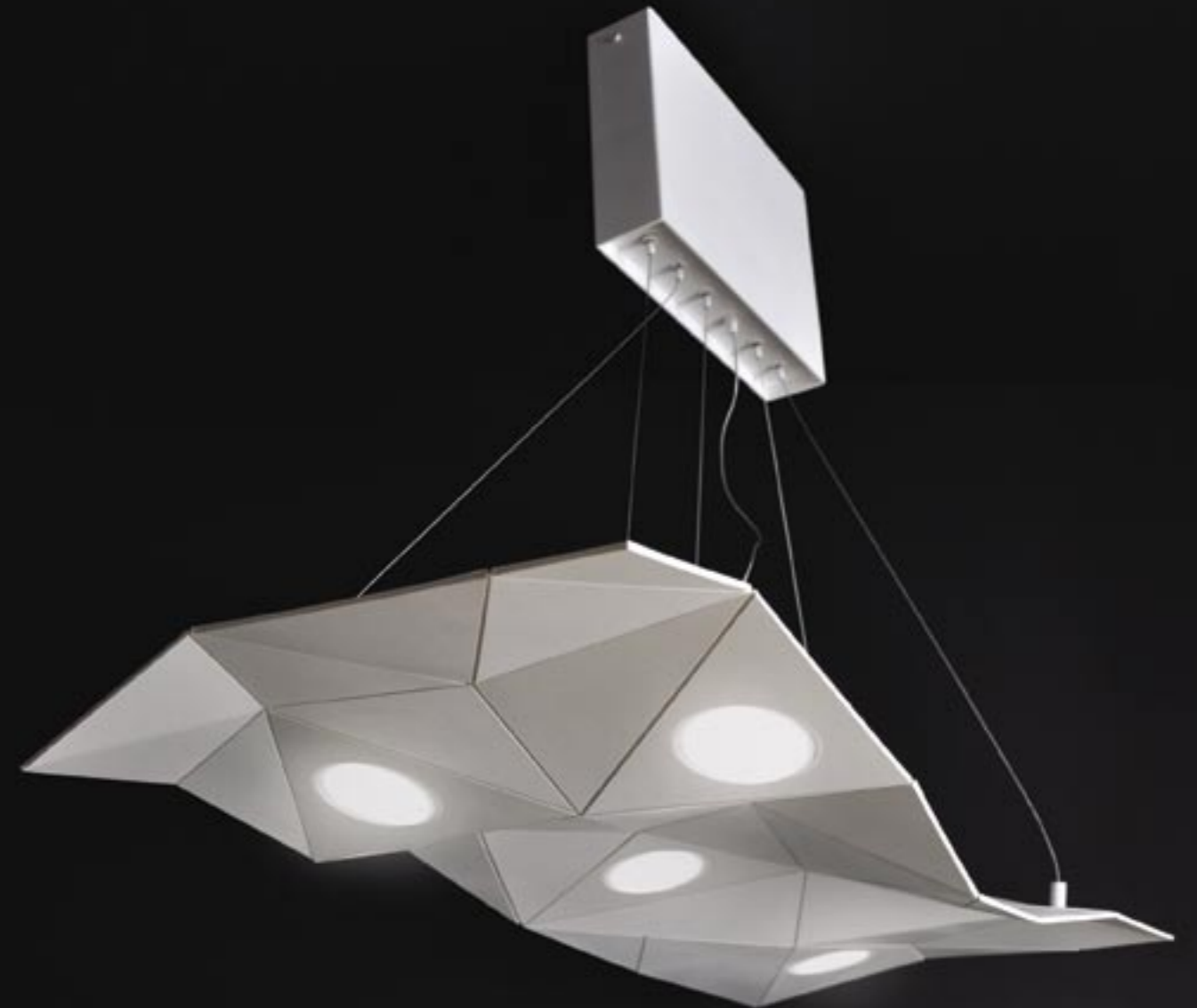

Gravity S

- S Hängeleuchte, Sonderanfertigung, fünf verstellbare Magnete und Seilstopper, höhenverstellbar durch Seilstopper, Aluminium, Stahl; lackiert, Farbe: WEISS
- BI 5x OLEDs: ~ 225 lumen
- OLED
- S / suspended lamp, custom-made product, fiveadjustable magnets and wire-stoppers, height adjustable by wire-stopper, aluminum, steel; sprayed, color: WHITE
- BI 5x OLEDs: ~ 225 lumens
- OLED

Lichtquelle / light source:

OLED  Leuchte mit fünf OLEDs / LED-lighting-fixture with five OLEDs
 5x OLEDs: ~ 225 lumen

CE   IP 20 OLED

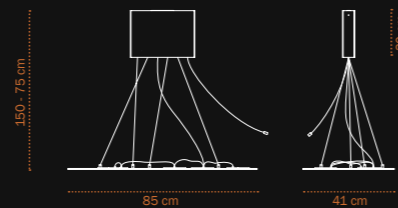

Leuchte / suspended lamp

 WEISS / WHITE



Wing S

Hängeleuchte / suspended lamp
 Design: Bernd Unrecht, Barbara Riegg, 2009

Alles ist in Balance,
 alles in der Schweben.
 Beinahe schwerelos schwebt
 sie wie ein Luftschiff über uns.
 Leichtigkeit und Rotation,
 ... das ist "WING".

/ All is in balance,
 all is in abeyance.
 Nearly weightless it hovers
 like an airship over us.
 Easiness and rotation,
 ... that's "WING".



Wing S

- S Hängeleuchte, 1x E27
 - 11 Schirm: Stretch-Stoff, Farbe: WEISS und Plissé-Stoff, Farbe: WEISS
 - E nur für LED-Lampe oder Energiesparlampe
-
- S / suspended lamp, 1x E27
 - 11 lampshade: Stretch-fabric, color: WHITE and Plissé-fabric, color: WHITE
 - E only for use of LED-lamp or energy saving lightbulb

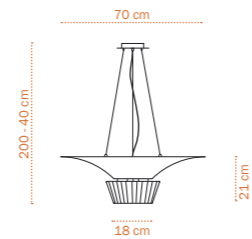

Lichtquelle / light source: 230V / 50Hz

- Energiesparlampe, ESL / energy saving lightbulb, ESL
 1x E 27: max. 1x 20 Watt
 ~ 600 - 1300 lumen
- LED-Lampe / LED-lamp
 1x E 27:
 ~ 600 - 1300 lumen

CE IP 20

Lampenschirm / lampshade

WEISS / WHITE

Lampenschirmstoffe:

Plissé 100% Polyester
 Stretch-Stoff 80% Polyamid,
 20% Elasthan



Bestell-code / order code:
 WING-S-11-E

Hang Loose S

Hängeleuchte / suspended lamp
 Design: Bernd Unrecht, Barbara Riegg, 2008

Ausruhen, einfach mal
 die Seele baumeln lassen;
 ein frischer Wind weht durchs
 Haar; wieder auftanken, sich
 erholen und den Tag genießen...
 Dieses Lebensgefühl strahlt
 "HANG LOOSE" aus.

/ Imaging relaxing, letting
 your soul loose, a fresh
 breeze blowing through
 your hair, recharging your
 batteries, restoring and
 enjoying your day...
 "HANG LOOSE" radiates
 this feeling.





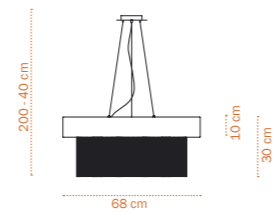

Hang Loose S

- S Hängeleuchte, 5x E14
 - 11 Schirm: CHINTZ-Stoff, Farbe: WEISS und Fransen, Farbe: WEISS
 - E nur für LED-Lampen oder Energiesparlampen
-
- S / suspended lamp, 5x E14
 - 11 lampshade: CHINTZ-fabric, color: WHITE and fringes, color: WHITE
 - E only for use of LED-lamps or energy saving lightbulbs



Lichtquelle / light source: 230V / 50Hz

-   Energiesparlampen, ESL / LED-lamps, ESL
 5x E 14: max. 5x 11 Watt, ~ 1000 - 2000 lumen
-   LED-Lampen / LED-lamps
 5x E 14: max. 5x 11 Watt, ~ 1000 - 2000 lumen

CE   IP 20

Lampenschirm / lampshade



WEISS / WHITE



Bestell-code / order-code:
 HANG-S-11-E

Cross Lines CW

Deckenleuchte / Wandleuchte
ceiling lamp / wall lamp

Design: Bernd Unrecht, 2016

Unerwartet und vielschichtig,
kreuz und quer, aber immer
schön entlang der Umlaufbahn.
Individuell und unverwechselbar,
wie die Linien auf unseren
Händen... daran erinnert
diese Leuchte.

/ Unforeseen and
complex, criss cross, but
always following the exact
same orbit. Individually and
faultlessly, like the lines in
our hands... this lamp
reminds us of them.

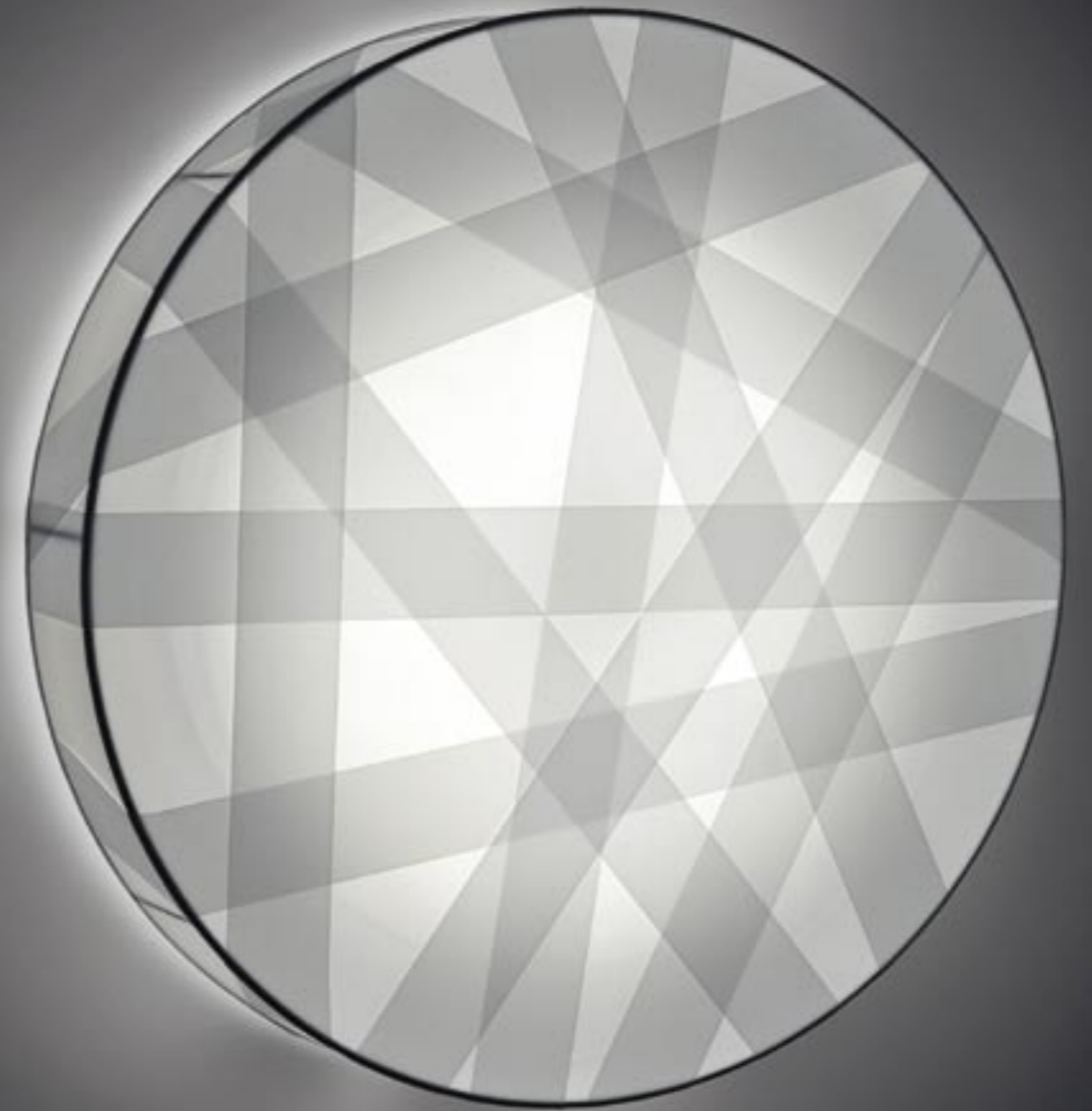

Cross Lines CW-40

- CW-40 LED-Deckenleuchte / LED-Wandleuchte
40 cm Ø, 7 cm Höhe, 6 cm Schirmhöhe,
- 1 Schirm: Stoffband, Farbe: WEISS
und Stretch-Stoff, Farbe: WEISS
- LED eingebaute LED-Scheibe, 20 cm Ø
- CW-40 / LED-ceiling-lamp / LED-wall-lamp
40 cm Ø, 7 cm height, 6 cm height of shade,
- 1 lampshade: ribbon, color: WHITE
and stretch-fabric, color: WHITE
- LED built-in LED-plate, 20 cm Ø

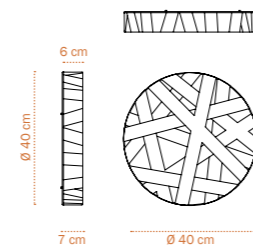

Lichtquelle / light source: 230V DC / 50Hz

- LED-Scheibe
/ LED-plate
~ 15 Watt high power LED, 220 Volt, 20 cm Ø
~ 800 lumen, 3000 Kelvin, CRI ~ 85
LED-Lebensdauer / LED-lifetime: ~ 30.000 h

CE IP 20 LED

Lampenschirm / lampshade

WEISS / WHITE

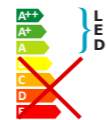

Bestell-code / order-code:
CROSS-CW-40-1-LED

(Diese Leuchte enthält eine eingebaute LED-Lampe. Die LED-Lampe in der Leuchte kann nicht ausgetauscht werden.)
(This lighting fixture contains a built-in LED-lamp. The LED-lamp of this lighting fixture is not replaceable.)

Cross Lines S

Hängeleuchten / suspended lamps
 Design: Bernd Unrecht, Barbara Riegg, ab 2008

Unerwartet und vielschichtig,
 kreuz und quer, aber immer
 schön entlang der Umlaufbahn.
 Individuell und unverwechselbar,
 wie die Linien auf unseren
 Händen... daran erinnert
 diese Hängeleuchte.

/ Unforeseen and
 complex, criss cross, but
 always following the exact
 same orbit. Individually and
 faultlessly, like the lines in
 our hands... this suspended
 lamp reminds us of them.



Cross Lines S

- S-18 Hängeleuchte, 18 cm Ø, 1x E27,
- S-27 Hängeleuchte, 27 cm Ø, 1x E27,
- S-60 Hängeleuchte, 60 cm Ø, 1x E27,
- S-80 Hängeleuchte, 80 cm Ø, 3x E27,
- S-100 Hängeleuchte, 100 cm Ø, 3x E27,
- 1 Schirm: Stoffband, Farbe: WEISS und Stretch-Stoff, Farbe: WEISS nur für LED- und Energiesparlampen

- S-18 / suspended lamp, 18 cm Ø, 1x E27,
- S-27 suspended lamp, 27 cm Ø, 1x E27,
- S-60 suspended lamp, 60 cm Ø, 1x E27,
- S-80 suspended lamp, 80 cm Ø, 3x E27,
- S-100 suspended lamp, 100 cm Ø, 3x E27,
- 1 lampshade: ribbon, color: WHITE and stretch-fabric, color: WHITE only for use of ESL- or LED-lamps

CROSS-LINES S-18

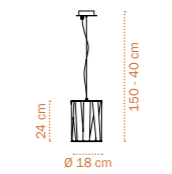

CROSS-LINES S-27

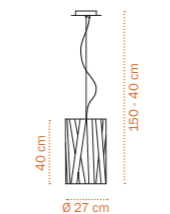

CROSS-LINES S-60

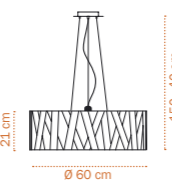

CROSS-LINES S-80

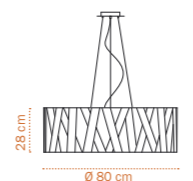

CROSS-LINES S-100

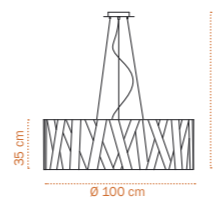

Lichtquelle / light source: 230V / 50Hz

- Energiesparlampe: GLOBE / energy saving lightbulb: GLOBE
 1x E 27: max. 15 Watt (Cross S-18)
 1x E 27: max. 24 Watt
- LED-Lampe / LED-lamp
 1x E 27: ~ 200 - 700 lumen (Cross S-18)
 1x E 27: ~ 400 - 1500 lumen

Lichtquelle / light source: 230V / 50Hz

- Energiesparlampen: GLOBE, Ringform / energy saving lightbulbs: GLOBE, RING
 3x E 27: max. 3x 24 Watt,
- LED-Lampen / LED-lamps
 3x E 27: ~ 1500 - 4500 lumen

CE IP 20

Lampenschirm / lampshade



WEISS / WHITE



Bestell-codes / order-codes:

CROSS-S-18-1 / CROSS-S-27-1 / CROSS-S-60-1 / CROSS-S-80-1 / CROSS-S-100-1



Cross Lines C

Deckenleuchten / ceiling lamps
 Design: Bernd Unrecht, Barbara Riegg, ab 2008

Unerwartet und vielschichtig,
 kreuz und quer, aber immer
 schön entlang der Umlaufbahn.
 Individuell und unverwechselbar,
 wie die Linien auf unseren
 Händen... daran erinnert
 diese Deckenleuchte.

/ Unforeseen and
 complex, criss cross, but
 always following the exact
 same orbit. Individually and
 faultlessly, like the lines in
 our hands... this ceiling
 lamp reminds us of them.



Cross Lines C

- C-60 Deckenleuchte, 60 cm Ø, 1x E27,
 - C-80 Deckenleuchte, 80 cm Ø, 3x E27*,
 - C-100 Deckenleuchte, 100 cm Ø, 3x E27*,
 - 1 Schirm: Stoffband, Farbe: WEISS und Stretch-Stoff, Farbe: WEISS nur für LED-Lampen oder Energiesparlampen
-
- C-60 / ceiling lamp, 60 cm Ø, 1x E27,
 - C-80 ceiling lamp, 80 cm Ø, 3x E27*,
 - C-100 ceiling lamp, 100 cm Ø, 3x E27*,
 - 1 lampshade: ribbon, color: WHITE and stretch-fabric, color: WHITE only for use of LED-lamps or energy saving lightbulbs

CROSS-LINES C-60

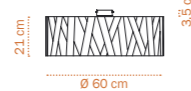

CROSS-LINES C-80



CROSS-LINES C-100

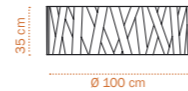

Lichtquelle / light source: 230V / 50Hz

- Energiesparlampen: GLOBE, RING / energy saving lightbulbs: GLOBE, RING
 1x E 27: max. 1x 24 Watt
 oder / or 3x E 27*: max. 3x 24 Watt
- LED-Lampen / LED-lamps
 1x E 27: ~ 400 - 1500 lumen
 oder / or 3x E 27*: ~ 1500 - 4500 lumen

CE IP 20

Lampenschirm / lampshade

WEISS / WHITE



Bestell-codes / order-codes:
 CROSS-C-60-1 / CROSS-C-80-1 / CROSS-C-100-1

Cross Lines T

Tischleuchten / table lamps
 Design: Bernd Unrecht, 2014/2016

Unerwartet und vielschichtig,
 kreuz und quer, aber immer
 schön entlang der Umlaufbahn.
 Individuell und unverwechselbar,
 wie die Linien auf unseren
 Händen... daran erinnern
 diese Tischleuchten.

/ Unforeseen and
 complex, criss cross, but
 always following the exact
 same orbit. Individually and
 faultlessly, like the lines in
 our hands... these table
 lamps remind us of them.



Cross Lines T-18 / T-27

- T-18 Tischleuchte, 1x E27, Höhe 31 cm
- T-27 Tischleuchte, 1x E27, Höhe 48 cm,
 Gestell: Stahl, gepulvert, Farbe: WEISS
- 1 Schirm: Stoffband, Farbe: WEISS
 und Stretch-Stoff, Farbe: WEISS
- S mit Schalter
- D mit Dimmer

- T-18 / table lamp, 1x E27, height 31 cm
- T-27 / table lamp, 1x E27, height 48 cm,
 stand: steel, powder-coated, color: WHITE
- 1 lampshade: ribbon, color: WHITE
 and stretch-fabric, color: WHITE
- S with switch
- D with dimmer

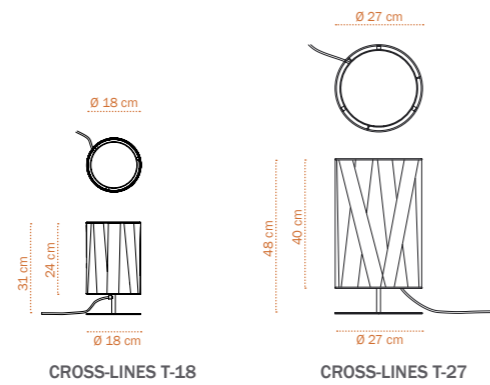

CROSS-LINES T-18

CROSS-LINES T-27

Lichtquelle / light source: 230V / 50Hz

- D dimmbare LED-Lampe
 / dimmable LED-lamp
 1x E 27: max. 1x 15 Watt,
 ~ 200 - 800 lumen
- S Energiesparlampe, LED-Lampe
 / energy saving lightbulb, LED-lamp
 1x E 27: max. 15 Watt,
 ~ 200 - 800 lumen

CE IP 20

Leuchten / lighting-fixtures

WEISS / WHITE



Bestell-codes / order-codes:
 CROSS-T-18-1-S / CROSS-T-18-1-D
 CROSS-T-27-1-S / CROSS-T-27-1-D



Mascolino S

Hängeleuchte / suspended lamp
 Design: Bernd Unrecht, 2013

Was für eine Erscheinung:
 Kraftvoll, erhaben
 und facettenreich.
 "Mascolino" leuchtet von innen
 heraus und schafft sowohl
 feine als auch kontrastreiche
 Licht- und Schattenspiele.

/ What a look: Power
 and lustre combined with
 diversity and constancy.
 "Mascolino" radiates light from
 the inside out and creates
 interplay between light and
 shadow which is both
 subtle and rich in contrast.



<p>MASCOLINO S</p> <ul style="list-style-type: none"> - S Hängeleuchte, 1x E14 - BI Stahl: pulverbeschichtet Farbe: innen+außen: WEISS <ul style="list-style-type: none"> - S / suspended lamp, 1x E14 - BI steel: powder-coated, color: WHITE color: inside+outside: WHITE 		
<p>Lichtquelle / light source: 230V / 50Hz</p> <ul style="list-style-type: none"> <input checked="" type="checkbox"/> Energiesparlampe, ESL / energy saving lightbulb, ESL 1x E14: max. 1x 11 Watt <input checked="" type="checkbox"/> LED-Lampe / LED-lamp 1x E14: ~ 200 - 800 lumen 		
<p>CE IP 20</p>		<p>Leuchte / lighting-fixture</p> <p> WEISS / WHITE</p>
<p>Bestell-code / order-code: MAS-S-BI</p>		

Flip-Led W

Wandleuchte / wall lamp
 Design: Bernd Unrecht, 2012

Einfach und spielerisch,
 kippen, drehen, verschieben
 ... so ist Flip-Led, ein Leuchtstab,
 der sich durch Magnete auf
 einer Scheibe in jede Richtung
 lenken lässt. Licht, das Lust auf
 Veränderung macht - einmal so,
 einmal anders.

/ Tilt, turn and adjust simply
 and playfully: that's the
 "Flip-Led", a light stick on
 a disc which can be turned in
 any direction through magnets.
 Light which brings a strong
 desire for change from one
 day to the next.



Flip-Led W

- W LED-Wandleuchte,
Leuchtarm unterschiedlich positionierbar
mittels Magnetkraft
- BI Aluminium, Stahl
Farbe: WEISS, pulverbeschichtet,
- LED mit LED-Technologie
- W / LED-wall lamp,
light stick differently adjustable by magnets
- BI aluminium, steel
powder-coated, color: WHITE
- LED with LED-technology

Lichtquelle / light source: 230 V DC / 12 V AC

LED  LED-Leuchte*
 / LED-lamp*
 1x ~6,5 Watt high power LED, 12 Volt
 1x ~525 lumen, 2700 Kelvin, CRI ~85

CE   IP 20 

Bestell-code / order-code:
 FLIP-W-BI-LED

(Diese Leuchte enthält eine eingebaute LED-Lampe. Die LED-Lampe in der Leuchte kann ausgetauscht werden.)
 (This lighting fixture contains a built-in LED-lamp. The LED-lamp of this lighting fixture is replaceable.)

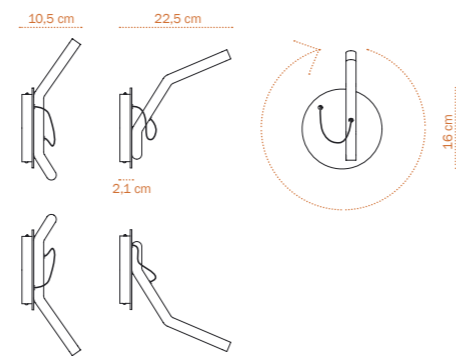

Leuchte / lighting-fixture



WEISS / WHITE



Flip-Led 3-S

Hängeleuchte - Projektleuchte - Sonderanfertigung - Einzelstück
 / suspended lamp - custom-made product

Designprojekt / designproject: Bernd Unrecht, 2013

Einfach und spielerisch,
 kippen, drehen, verschieben
 ... so ist Flip-Led, ein Leuchtstab,
 der sich durch Magnete auf
 einer Scheibe in jede Richtung
 lenken läßt. Licht, das Lust auf
 Veränderung macht - einmal so,
 einmal anders.

/ Tilt, turn and adjust simply
 and playfully: that's the
 "Flip-Led", a light stick on
 a disc which can be turned in
 any direction through magnets.
 Light which brings a strong
 desire for change from one
 day to the next.



Flip-Led 3-S

- W LED-Hängeleuchte, Sonderanfertigung,
 Leuchtarme unterschiedlich drehbar und
 positionierbar mittels Magnetkraft
- BI Aluminium, Stahl, Farbe: WEISS, pulverbeschichtet,
 mit LED-Technologie
- W / LED-wall suspended lamp, custom-made product,
 light stick differently turnable and adjustable by
 magnets
- BI aluminium, steel, powder-coated, color: WHITE
 with LED-technology

Lichtquelle / light source: 230 V DC / 12 V AC

LED Leuchte / LED-lighting-fixture
 3x ~6,5 Watt high power LED, 12 Volt
 3x ~1575 lumen, 2700 Kelvin, CRI ~85

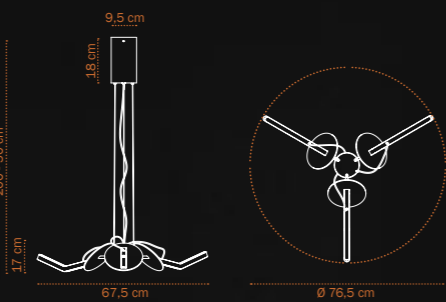

Leuchte / lighting-fixture

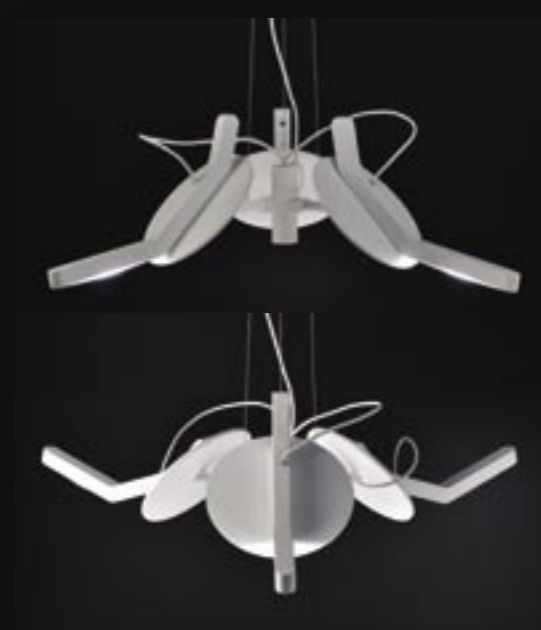
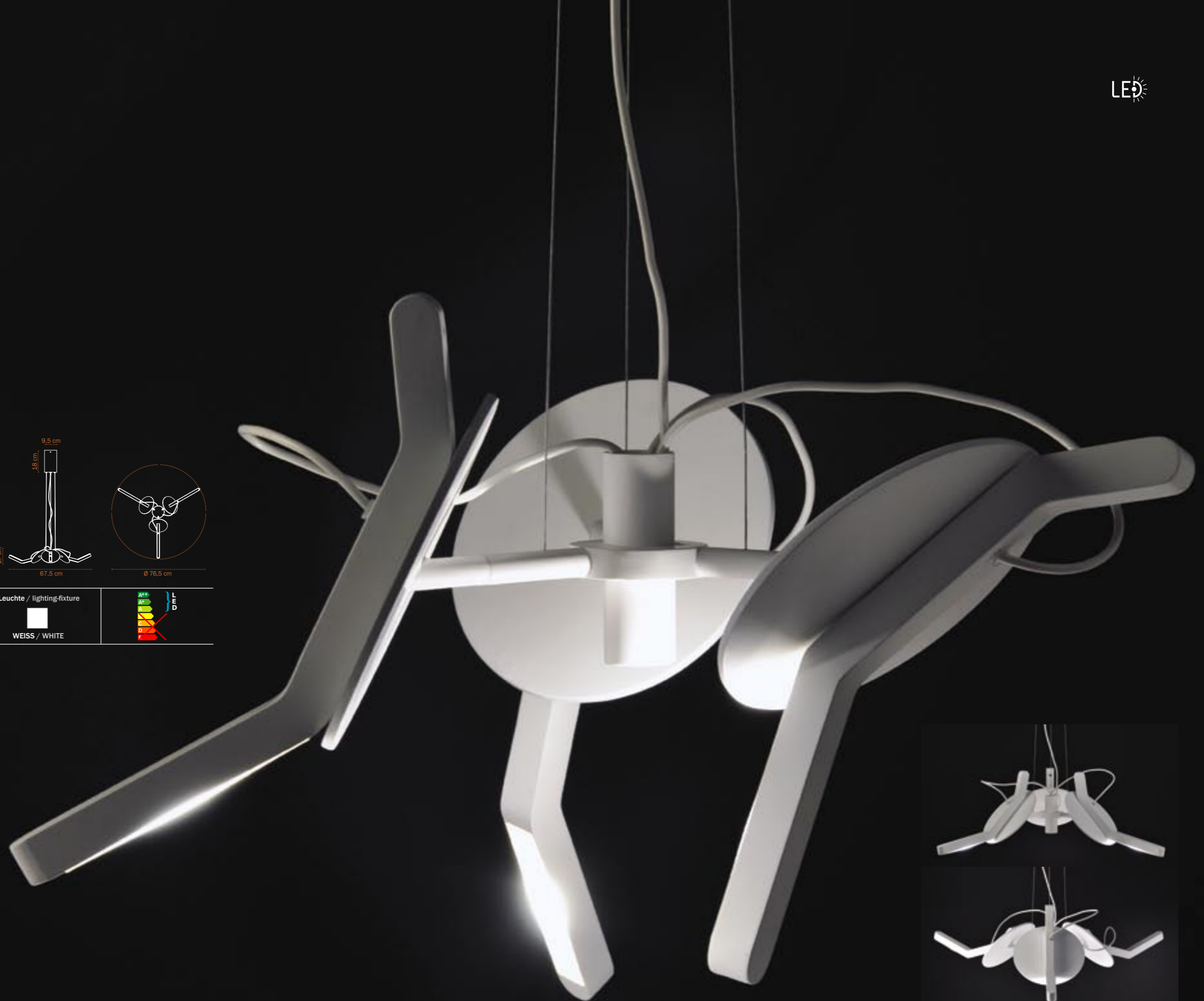

Vice Versa T

Tischleuchten / table lamps
 Design: Bernd Unrecht, 2007

VICE VERSA bedeutet übersetzt soviel wie "umgekehrt" oder "andersherum". Verlässt man einen eingeschlagenen Weg, wenn man nicht weiter kommt? Ja, um so zur Erleuchtung und zu einem runden Ganzen zu gelangen. Genau wie bei dieser ungewöhnlichen Leuchte.

/ VICE VERSA means just that, upside down or topsy-turvy. Treading on unbeaten tracks, when one is not getting any further - thus inching towards clarity and a well-rounded whole. Exactly as in the case of this extraordinary lamp.



Vice Versa T

- T Tischleuchte, 1x E27
- P Gestell: Edelstahl: hochglanz poliert
- O1 Schirm: Chintz-Stoff, Farbe: WEISS
- O2 Schirm: Chintz-Stoff, Farbe: SCHWARZ
- D mit Dimmer
- S mit Schnurschalter

- T / table lamp, 1x E27
- P stand: stainless steel: polished shiny
- O1 lampshade: Chintz-fabric, color: WHITE
- O2 lampshade: Chintz-fabric, color: BLACK
- D with dimmer
- S with cord switch

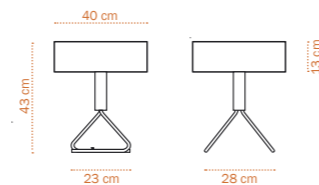

Lichtquelle / light source: 230V / 50Hz

- D dimmbare LED-Lampe
 max. Länge: 117 mm
 / dimmable LED-lamp
 max. length: 117 mm
 1x E 27: min. 1x 40 Watt, max. 1x 60 Watt,
 ~ 400 - 1000 lumen
- S Energiesparlampe, LED-Lampe, max. Länge: 117 mm
 / energy saving lightbulb, LED-lamp, max. length: 117 mm
 1x E 27: max. 1x 12 Watt, ~ 400 - 1000 lumen

CE IP 20

Lampenschirme / lampshades

WEISS / WHITE
 SCHWARZ / BLACK

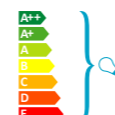

Bestell-codes / order-codes:
 VV-T-P-O1-S / VV-T-P-O2-S
 VV-T-P-O1-D / VV-T-P-O2-D



Artus T

Tischleuchten / table lamps
 Design: Bernd Unrecht, 2008

Diese Leuchte, in Form einer stilisierten Krone, wurde inspiriert durch die Legende von König Artus. Die Faszination des alten Mythos von Heldenmut, Standhaftigkeit und Ritterlichkeit schuf ein Leuchtobjekt von außergewöhnlich klarer Ästhetik.

/ This light, in the form of a stylised crown, is inspired by the legend of King Arthur. The fascinating, ancient myth of steadfastness and knightly gallantry has led to the creation of a light fixture of extraordinary aesthetic appeal.



Artus T

- T Tischleuchte, 1x E27
- C Gestell: Messing, Stahl: verchromt
- BI Gestell: Messing, Stahl: weiss
- 02 Schirm: Plissé-Stoff, Farbe: CREME
- 03 Schirm: Chintz-Stoff, Farbe: WEISS
- 04 Schirm: Chintz-Stoff, Farbe: SCHWARZ
- PSD mit Zugschalter und Dimmer
- PS mit Zugschalter

- T / table lamp, 1x E27
- C stand: brass, steel: chromed
- BI stand: brass, steel: white
- 02 lampshade: Plissé-fabric, color: CREAM
- 03 lampshade: Chintz-fabric, color: WHITE
- 04 lampshade: Chintz-fabric, color: BLACK
- PSD with pull switch and dimmer
- PS with pull switch

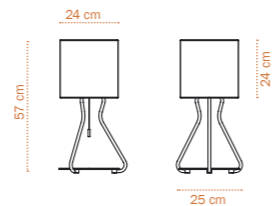

Lichtquelle / light source: 230V / 50Hz

- PSD dimmbare LED-Lampe / dimmable LED-lamp
 1x E 27: max. 1x 15 Watt, ~ 400 - 1000 lumen

- PS Energiesparlampe, LED-Lampe / energy saving lightbulb, LED-lamp
 1x E 27: max. 1x 15 Watt, ~ 400 - 1000 lumen

CE IP 20

Lampenschirme / lampshades



Bestell-codes / order-codes:
 ART-T-BI-02-PS / ART-T-BI-02-PSD / ART-T-BI-03-PS / ART-T-BI-03-PSD / ART-T-BI-04-PS / ART-T-BI-04-PSD
 ART-T-C-02-PS / ART-T-C-02-PSD / ART-T-C-03-PS / ART-T-C-03-PSD / ART-T-C-04-PS / ART-T-C-04-PSD



Mascolino TL / T

Tischleuchten / table lamps
 Design: Bernd Unrecht, 2012

Was für eine Erscheinung:
 Kraftvoll und erhaben,
 facettenreich und standhaft.
 "Mascolino" leuchtet von innen
 heraus und schafft sowohl
 feine als auch kontrastreiche
 Licht- und Schattenspiele.

/ What a look: Power
 and lustre combined with
 diversity and constancy.
 "Mascolino" radiates light from
 the inside out and creates
 interplay between light and
 shadow which is both
 subtle and rich in contrast.



Mascolino TL

- TL Tischleuchte (klein), 1x E14
 - BI Stahl, pulverbeschichtet, Farbe: WEISS
 - S mit Schnurschalter
 - D mit Dimmer
-
- TL / table lamp (little), 1x E14
 - BI steel, powder-coated, color: WHITE
 - S with cord switch
 - D with dimmer

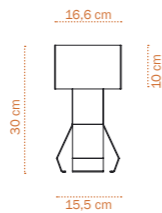

Mascolino T

- T Tischleuchte (groß), 1x E27
 - BI Stahl, pulverbeschichtet, Farbe: WEISS
 - S mit Schnurschalter
 - D mit Dimmer
-
- T / table lamp (big), 1x E27
 - BI steel, powder-coated, color: WHITE
 - S with cord switch
 - D with dimmer

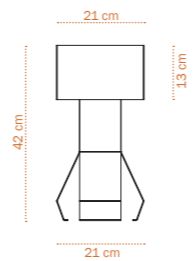

Lichtquelle / light source: 230V / 50Hz

- D dimmbare LED-Lampe / dimmable LED-lamp
 Mascolino TL: 1x E 14: max. 1x 15 Watt, ~ 200 - 800 lumen
 Mascolino T: 1x E 27: max. 1x 15 Watt, ~ 400 - 1000 lumen
- S Energiesparlampe, LED-Lampe / energy saving lightbulb, LED-lamp
 Mascolino TL: 1x E 14: max. 1x 15 Watt, ~ 200 - 800 lumen
 Mascolino T: 1x E 27: max. 1x 15 Watt, ~ 400 - 1000 lumen

CE IP 20

Leuchte / lighting-fixture

WEISS / WHITE



Bestell-codes / order-codes:
 MAS-T-BI-S / MAS-T-BI-D
 MAS-TL-BI-S / MAS-TL-BI-D



Mr. Straight F

Stehleuchte / floor lamp
 Design: Bernd Unrecht, 2006

Aufrecht stehen - was auch immer kommt. Nie liegen bleiben. Sich stets wieder aufrichten.

Die Faszination des Steh-auf-Männchens haben wir mit lebensbejahendem Licht kombiniert - das ist die Grundidee für "MR. STRAIGHT".

/ To stay upright, come what may. Never lying down, always standing up again. We have combined the fascination of the skipjack with life affirming light - the basic idea behind "MR. STRAIGHT".



Mr. Straight F

- F Stehleuchte, 1x E27
 - C Gestell: Messing, Stahl: verchromt
 - 01 Glasschirm: mundgeblasen, Farbe: opal WEISS
 - PSD mit Zugschalter und Fußdimmer
-
- F / floor lamp, 1x E27
 - C stand: brass, steel: chromed
 - 01 shade: hand blown glass, color: opal, WHITE
 - PSD with pull switch and foot dimmer

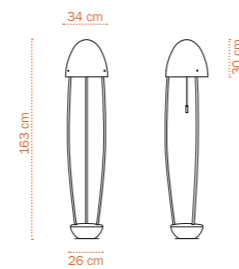

Lichtquelle / light source: 230V / 50Hz

- Halogen-Glühlampe / halogen-lamp
1x E 27: min. 1x 60 Watt, max. 1x 100 Watt
- Energiesparlampe / energy saving lightbulb
1x E 27: max. 1x 24 Watt
- LED-Lampe / LED-lamp
1x E 27: ~ 600 - 1300 lumen

CE IP 20

Glasschirm / glass shade

 WEISS / WHITE



Bestell-code / order-code:
 MR.STR-F-C-01-PSD



Flamingo F

Stehleuchte / floor lamp
 Design: Bernd Unrecht, 2005

Erhaben ruht der Leuchtkörper auf einem filigranen, leicht angeschrägten Bein. Anmutig und verletzlich wirkend. Jedoch - wie jener elegante und exotische Vogel gleichen Namens - immer völlig ausbalanciert und souverän.

/ Lordly rests the lampshade on a filigree, slightly tilted leg. Looks attractive and vulnerable - but, like the elegant, exotic and eponymous bird, always well poised and sovereign.



Flamingo F

- F Stehleuchte, 1x E27
 - C Gestell: Stahl, Messing: verchromt
 - 01 Schirm: Chintz-Stoff, Farbe: WEISS
 - 03 Schirm: Plissé-Stoff, Farbe: CREME
 - 04 Schirm: Chintz-Stoff, Farbe: SCHWARZ
 - PSD mit Zugschalter und Fußdimmer
-
- F / floor lamp, 1x E27
 - C stand: steel, brass: chromed
 - 01 lampshade: Chintz-fabric, color: WHITE
 - 03 lampshade: Plissé-fabric, color: CREAM
 - 04 lampshade: Chintz-fabric, color: BLACK
 - PSD with pull switch and foot dimmer

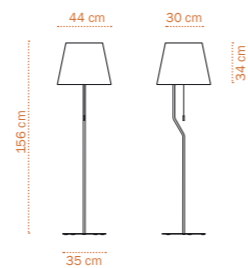

Lichtquelle / light source: 230V / 50Hz

- Halogen-Glühlampe / halogen-lamp
1x E 27: min. 1x 60 Watt, max. 1x 100 Watt
- Energiesparlampe / energy saving lightbulb
1x E 27: max. 1x 24 Watt
- LED-Lampe / LED-lamp
1x E 27: ~ 600 - 1300 lumen

CE IP 20

Lampenschirme / lampshades

- WEISS / WHITE
- CREME / CREAM
- SCHWARZ / BLACK



Bestell-codes / order-codes:
 FLA-F-C-01-PSD / FLA-F-C-03-PSD / FLA-F-C-04-PSD /



SYMBOLS / symbols

ZEICHENERKLÄRUNG / explanation of marks and symbols



Das CE-Zeichen ist Garantie dafür, dass dieses Produkt den diesbezüglich geltenden und durch die EU-Richtlinien festgelegten, gesetzlichen Bestimmungen entspricht.
/ The CE-symbol is your assurance that the product bearing the mark meets all the requirements prescribed by law, as contained in the European Community directives which apply to that product.



Isolierungsklasse: Schutzklasse I : Beim Betrieb und bei der Wartung müssen alle berührbaren Metallteile der Leuchte, die im Fehlerfall Spannung annehmen können, leitend mit dem Schutzleiteranschluss verbunden sein.
/ Class of Insulation: Class I : A light fitting whose safety is guaranteed by an additional protective conductor (earth) connected with the metal frame of the lamp.



Isolierungsklasse: Schutzklasse II : Leuchte mit doppelter und/ oder verstärkter Isolierung ohne Erdung.
/ Class of Insulation: Class II : With double insulation and/ or reinforced insulation in every part and without earth connections.



Isolierungsklasse: Schutzklasse III :
Leuchte mit Schutz gegen elektrischen Schlag auf Grund einer Stromversorgung mit Schutzkleinspannung (normalerweise 12 V / 24 V) und keiner höheren Spannung.
/ Class of Insulation: Class III :
Lighting fitting with protection against shock - based on the very low voltage of the power supply (usually 12 or 24V) and in which higher voltages are not produced.



Installation auf normal entflammenden Oberflächen geeignet.
/ Suitability for direct mounting on normal flammable surfaces.



Schutzart IP: Berührungs- und Fremdkörperschutz.
/ Degree of protection IP



Das Symbol zeigt den zu beachtenden Mindestabstand zum beleuchtenden Objekt auf.
/ This symbol recommends the minimum distance to be kept from the illuminated object.

SCHIRME / shades

MATERIALIEN UND FARBEN / materials and colors

CHINTZ-Stoff
/ Chintz-fabric



WEISS / WHITE



SCHWARZ / BLACK

PLISSÉ-Stoff
/ Plissé-fabric



CREME / CREAM

STRETCH-Stoff
/ stretch-fabric



WEISS / WHITE

Stoffband
/ ribbon



WEISS / WHITE

CHINTZ-Stoff / Chintz-fabric

Chintz ist ein speziell beschichteter Baumwollstoff, der zur Verstärkung mit einer dünnen weißen PVC-Folie kaschiert wird.
/ Chintz is a specially coated cotton which is laminated using white PVC foil for strength.

PLISSÉ-Stoff / Plissé-fabric

Dieser Plissé-Schirm erhält seine Struktur durch Wickeln eines schmalen Bandes in dichten Abständen um einen festen Metallrahmen.
/ A narrow ribbon is folded closely and repeatedly over a firm wire frame, giving this Plissé shade its structure.

STRETCH-Stoff / stretch-fabric

STRETCH-Stoff besteht aus einem dehnfähigen Baumwollstoff, ähnlich einer Strumpfhose und ist deshalb besonders vielseitig einsetzbar.
/ Stretch-fabric is an elastic cotton-like elastane, and therefore it can be used for a great variety of lighting.

Stoff-Band / ribbon

Einfaches Stoffband in unterschiedlichen Breiten, das eigentlich für die Fertigung von Plissé-Schirmen eingesetzt wird und bei diesem Design über dem Gestell kreuz und quer verspannt wird.
/ Simple ribbon in different sizes, which is mainly used for the fabrication of Plissé-shades, but in that purpose warped criss-cross over the metal frame of the shade.

GLAS, opal / glass, opal

Unsere Glasschirme werden nach traditioneller Art mundgeblasen und mit einer opal-weißen, satinierten Oberfläche versehen.
/ Our glass-shades are hand blown in the traditional way thus attaining an opal-white, satin surface.

Lampenschirmstoffe / fabrics

Chintz (*)

Plissé

Stoffband / ribbon / bande

Fransen / fringes / franges

Stretch-Stoff / stretch-fabric / tissu-stretch

Rohstoffzusammensetzung / composition

77% Viskose / viscose, 23% Polyamid / polyamide

100% Polyester / polyester

100% Polyester / polyester

100% Acetat / acetate / acétate

80% Polyamid / polyamid, 20% Elastan / spandex / elastane

(*) = kaschiert auf PVC-Folie / laminated on PVC

(**) = kaschiert auf PVC-Folie klar / laminated on clear PVC

Formale und technische Änderungen behalten wir uns vor.
/ We reserve the right to make changes in the form and technique.

Die Oberflächenfarben auf den Abbildungen in diesem Katalog können von den Originalfarben abweichen.
/ The finishing colors shown in this catalogue may differ from the actual colors.



Design / Layout:
Bernd Unrecht
Photos: Bernd Unrecht
Texte: Barbara Riegg

Printed in Germany

2016 © Bernd Unrecht lights GmbH

All rights reserved.

Bernd Unrecht lights behält sich das Recht vor, jederzeit und ohne Ankündigung, die technischen Daten der im Katalog abgebildeten Produkte verändern zu können; allerdings unter Beibehaltung der Grundeigenschaften.

Bernd Unrecht lights reserves the right to change, at any time and without prior warning, the technical specifications of any product illustrated in this catalogue, with the sole aim of improvement.



Bernd Unrecht | lights

Bernd Unrecht lights GmbH
Steingadenerstr. 18
81547 München
Deutschland

info@bernd-unrecht-lights.de



www.bernd-unrecht-lights.de
